

桂林市中心城区漓东东片区七里店单元450305-LD-E-07-N1-1-1—N1-1-2、450305-LD-E-07-N1-5-1—N1-5-3地块控制性详细规划方案 公示图

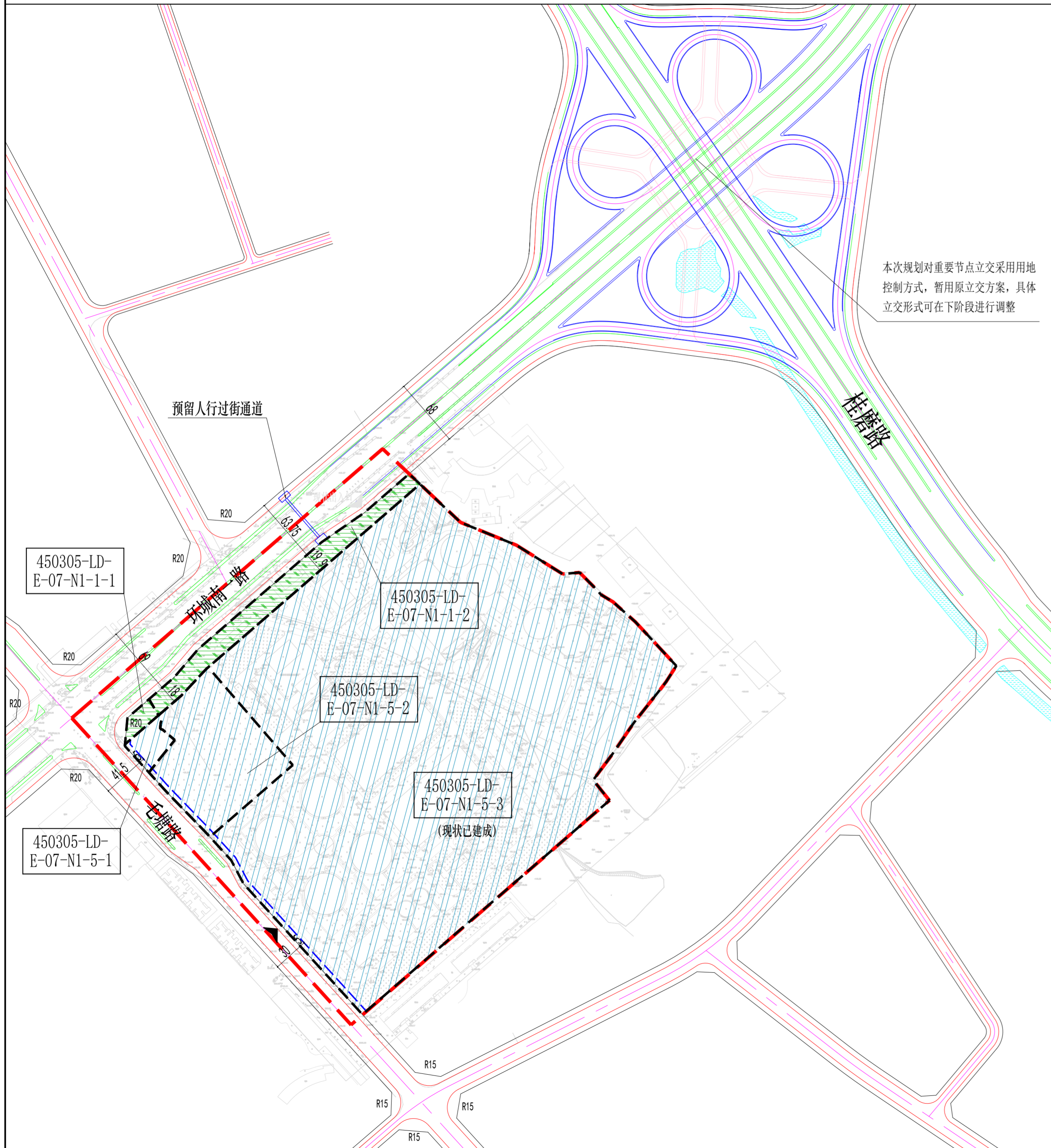

风玫瑰

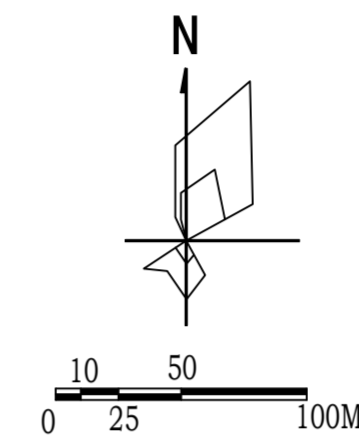

位置示意图



图例

- 规划范围线
- ▨ 排水用地
- ▬▬▬ 规划道路
- ▨▨▨ 防护绿地
- - - 多层建筑退让道路控制线
- ▨▨▨ 水域
- - - 地块边界线
- ▲ 机动车出入口方位
- 450305-LD-E-07-N1-5-2 地块编号
- R20 道路转弯半径

规划说明

- 1、本图为桂林市中心城区漓东东片区七里店单元450305-LD-E-07-N1-1-1—N1-1-2、450305-LD-E-07-N1-5-1—N1-5-3地块控制性详细规划方案公示图。
- 2、本次规划用地位于桂林市七星区, 桂磨路以西, 环城南路以南, 毛塘路以东区域, 规划范围面积为17.40公顷。
- 3、用地性质分类及代码按照《国土空间调查、规划、用途管制用地用海分类指南》(2023)执行。
- 4、规划主要内容: (1) 用地边界调整与优化: 依据用地权属对地块边界进行调整和优化。(2) 道路调整: 根据《桂林市国土空间总体规划(2021—2035年)》及《桂林市桂磨路立交工程》(方案), 优化原控规道路等级和中心线位置。(3) 防护绿地调整: 结合环城南路调整后的道路红线, 对防护绿地进行相应调整。(4) 规划指标调整: 根据调整后的用地性质确定相应的规划指标。
- 5、图中机动车出入口标识为规划地块允许出入口的方向, 地块实际出入口位置与数量应符合相关技术规范, 以最终审批的建设工程设计方案为准。450305-LD-E-07-N1-5-3地块内部预留出入口供450305-LD-E-07-N1-5-1及450305-LD-E-07-N1-5-2地块使用。
- 6、图中尺寸标注单位为米。地块面积以自然资源主管部门实际测绘为准。
- 7、控制性详细规划所确定的可开发用地规划指标是对未来土地使用的控制与引导, 现状合法的用途与控制性详细规划指标不符的, 可继续保持其使用功能, 直至土地用途有所改变或者建筑进行重建为止。
- 8、若更改用地或建筑物的用途, 或对用地、建筑物进行开发重建, 则必须与本控制性详细规划规定的控制要求相符。
- 9、其余未尽事项须符合国家及地方有关政策、法规、标准等相关规定。
- 10、项目规划建设内容需满足相关环保和国家及地方要求。

盖章处

桂林市城市规划设计研究院

地址: 桂林市临桂区青莲路建设大厦南楼四楼
网址: www.glgdy.com
城乡规划编制: 甲级(自资规甲字21450339)
工程设计: 建筑行业甲级、市政行业道路甲级(A245004301) 市政行业给水、排水、桥梁乙级 风景园林工程设计乙级
工程监理: 市政公用甲级(E145004304)
旅游规划设计: 乙级(旅规36-2004)
城市规划、建筑、市政公用工程等工程咨询

建设单位	桂林市自然资源局		
工程名称	桂林市中心城区漓东东片区七里店单元450305-LD-E-07-N1-1-1—N1-1-2、450305-LD-E-07-N1-5-1—N1-5-3地块控制性详细规划方案		
图纸名称	公示图		
项目负责人	李俊祥		
专业负责人	李俊祥		
设计	李俊祥		
校对	林平		
审核	吴丰磊		
审定	蒋颖康		
专业	规划	合同号	
设计阶段	公示	版本号	
图号	02	日期	2026.01